

подпись

Аннотационная работа

во второй

ученицы 8, А класса

МБОУ СОШ п. Фрактонидина

Период: 8-10 класс

Учитель: Вячеслав Юрьевич Николаев

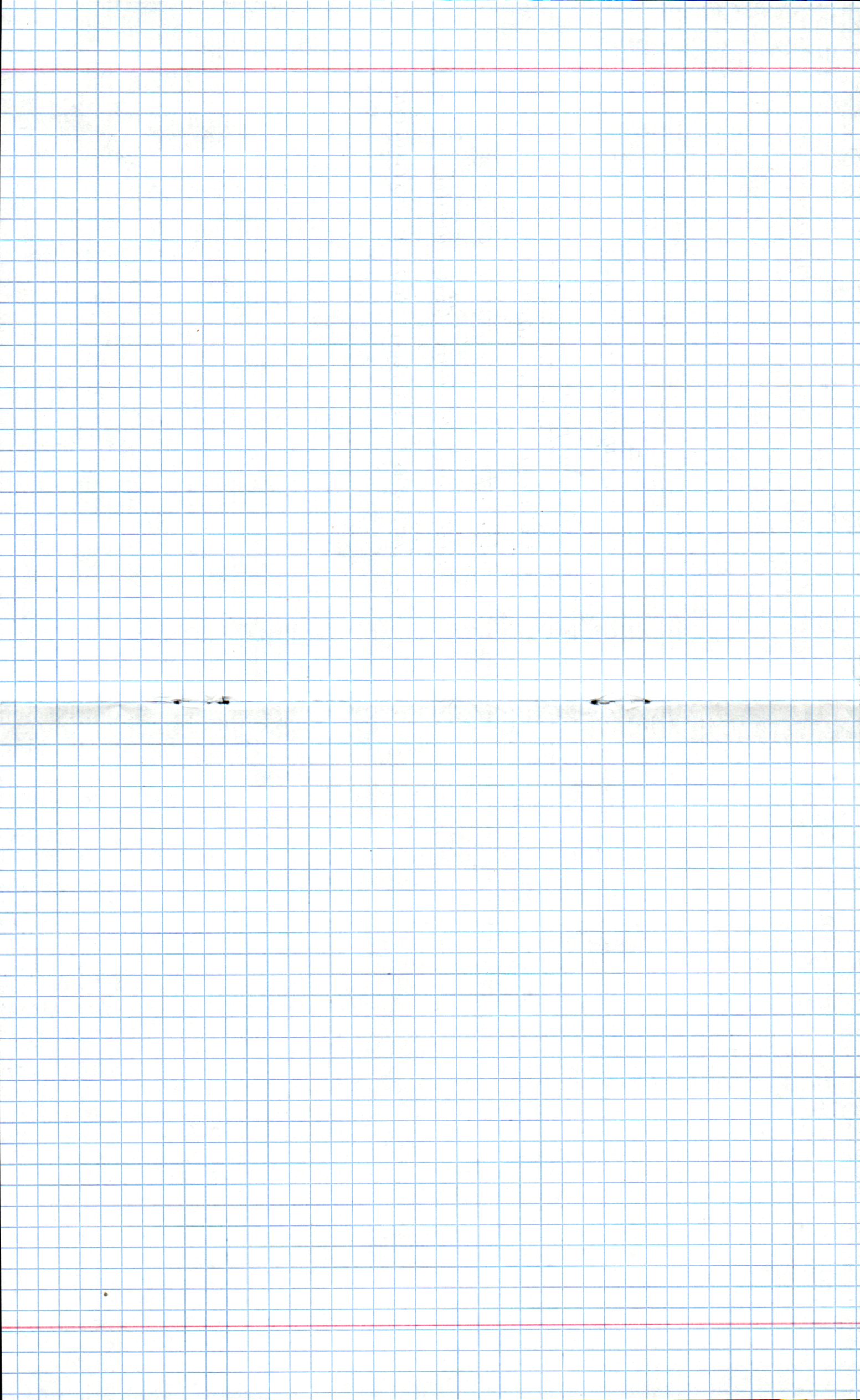



(685) 21-8-14

**II (муниципальный) этап Всероссийской олимпиады школьников
2015/16 учебный год**

Предмет	Класс	Дата	Время начала	Время окончания
История	8	15 ноября 2016	10:00	11:30

1.

Задание 1. Верны ли следующие утверждения? («Да» – «Нет»). Ответы внесите в таблицу.

Максимальный балл за задание – 6

- 1) Единицей налогообложения, введенной княгиней Ольгой, были погосты.
- 2) Древний источник так описывает встречу хана Батые и князя Александра Невского: "И увидел его царь Батый, и поразился, и сказал вельможам своим: «Истину мне сказали, что нет князя, подобного ему». Почитав же его достойно, он отпустил...».
- 3) Двуглавый орел (византийский герб) появляется на печатях великого князя Василия III в конце XV в.
- 4) При царе Алексее Михайловиче произошло восстание под руководством И. И. Болотникова.
- 5) При Петре I неграмотный дворянин не мог поступать на службу и потому терял права дворянств.
- 6) В XVII в. поземельный государственный налог был заменен подворным.

Ответ:

1	2	3	4	5	6
нет	да	нет	да	да	да
1	1	1	0	1	1

(55)

Задание 2. В таблице перед вами перечень исторических событий (процессов). Установите соответствие между данными событиями (процессами) и приведенными ниже изображениями: к каждому событию (процессу) подберите по одному изображению. Ответ занесите в таблицу после перечня.
Максимальный балл за задание – 27

Перечень событий (процессов)

А) Объединение земель вокруг Москвы. Формирование единого (централизованного) государства.	Б) Создание Второго ополчения в период Смуты. Освобождение страны от интервентов.
В) Северная война. Победа под Полтавой.	Г) Крещение Руси. Принятие христианства.

Ответ: (макс. 8 баллов)





А	Б	В	Г
3	4	1	2
2	2	2	2

(80)



II (муниципальный) этап Всероссийской олимпиады школьников
2015/16 учебный год

Предмет	Класс	Дата	Время начала	Время окончания
История	8	15 ноября 2016	10:00	11:30

1) 	2) 
3) 	4) 

Прочтите отрывок из исторического источника и определите, о каком из данных событий (процессов) он повествует. В ответе запишите букву, которой обозначено это событие (процесс).

«Доносим вам, что по учиненной виктории к посланным за разбитым неприятелем двум генералам-лейтенантам послан в 28 день генерал князь Меньшиков, который в 30 день июня оных неприятелей, у Переволочны дошел, и по многим посылкам, оное все войско, яко воинские полоняники, положи ружье, со всеми людьми и артиллерией нашим без боя сдались, только король с шестью или семьюстами и двумя Генералами Шпаром и Лагаркроном, и Мазепой ушли, за которыми такоже послано, и уже и из оных многие побиты и взяты <...>, а что взято людей, знамен и артиллерии, о том из посланной росписи видеть возможно. И тако вся неприятельская армия, через помощь Божью, нам в руки досталась, которой в свете неслыханной викторией Вашему Величеству поздравляем...».

Ответ В (2 балла)

25

Установите, какой цифрой на карте обозначены города, имеющие отношение к указанным событиям (процессам)? Ответ оформляйте в таблицу: занесите соответствующую цифру во вторую колонку таблицы в конце задания (8 баллов)



II (муниципальный) этап Всероссийской олимпиады школьников
2015/16 учебный год

Предмет	Класс	Дата	Время начала	Время окончания
История	8	15 ноября 2016	10:00	11:30

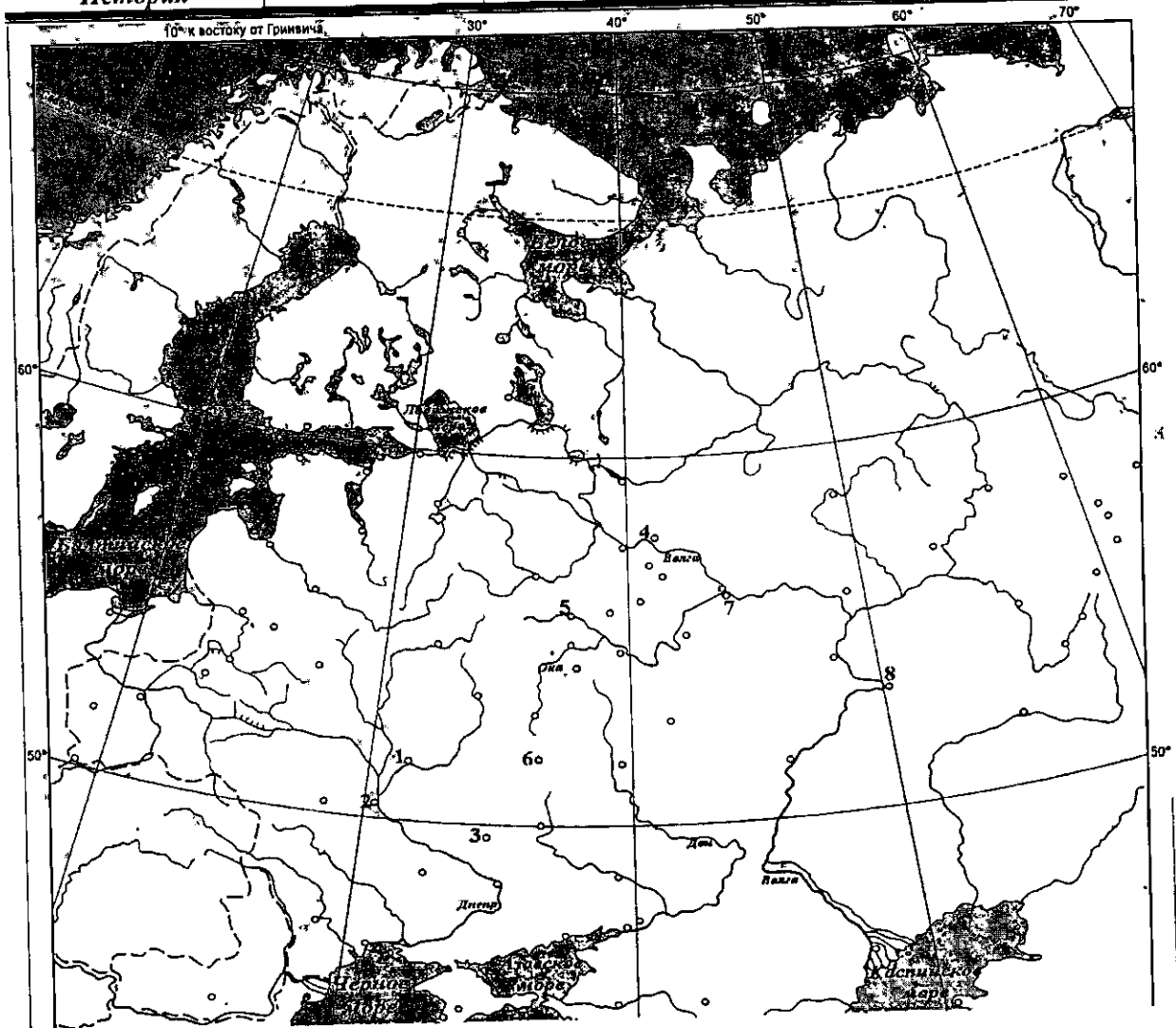

Определите по описанию, о каком князе идет речь. С каким из указанных в таблице городов, связано его княжение (проживание). Ответ занесите в эту же таблицу: запишите в соответствующих графах имя князя и букву, под которой помещено его описание (9 баллов)

- А) – благодаря многочисленным успешным походам ему удалось расширить пределы Руси;
– он предпринял попытку создать в Киеве пантеон языческих богов для всеобщего поклонения;
– крестился, приняв имя Василий;
– во время его княжения Русь находилась в расцвете могущества, развивалась торговля и ремесла, а Киев украсился многими каменными зданиями, среди которых находилась Десятинная церковь.
- Б) – подавив с помощью монголов восстание в Твери, он добился доверия хана и получил ярлык на великое княжение;
– получив право сбора дани со всех русских земель, он стал одним из самых богатых князей на Руси, о чем свидетельствует его прозвище;
– добился переезда митрополита Петра в Москву, которая стала религиозным центром Руси;
– проводил политику собирания земель вокруг Москвы, присоединил Галичские, Угличские, Белозерские земли;



**II (муниципальный) этап Всероссийской олимпиады школьников
2015/16 учебный год**

Предмет	Класс	Дата	Время начала	Время окончания
<i>История</i>	<i>8</i>	<i>15 ноября 2016</i>	<i>10:00</i>	<i>11:30</i>

– при нем Москва стала не только религиозным, но и финансовым и политическим центром Руси.

В) – имел княжеский титул; представлял собой профессионального военного с большим боевым опытом;

– считал, что «Московское государство без государя ничем не строится»;

– рассылал грамоты «всяким жилецким и уездным людям» с призывом съехаться к Москве «для государьского выбиранья и для великого земского дела совету»;

– входил в Ярославле в «Совет всея земли», который решал вопросы внутренней и внешней политики, в частности сбора денежных средств, суда, дипломатических переговоров;

– Ополченцы под его предводительством взяли штурмом Китай-город;

– В 1818 г. на Красной площади в Москве ему установлен памятник работы скульптора И. П. Мартоса

Мартоса

Ответ:

Город	Цифра на карте	Имя князя	Описание князя (буква)
Киев	<i>5</i>	<i>Василь III</i>	<i>а</i>
Москва	<i>7</i>	<i>Иван Суслобога</i>	<i>б</i>
Нижний Новгород	<i>6</i>		<i>в</i>
Полтава	<i>8</i>		

65

Задание 3. Установите соответствие между названием приказа и сферой его деятельности.

Максимальный балл за задание–5

А	Разрядный	1	Сохранность ценностей и вещей царской семьи
Б	Поместный	2	Сыск преступников
В	Конюшенный	3	Земельные пожалования и сбор налогов с владений бояр и дворян
Г	Казенный	4	Распределение дворян и бояр на царскую службу
Д	Разбойный	5	Почтовая гоньба (доставка почты)
		6	Скотоводство и коннозаводство, взимание пошлин с купли-продажи скота; конюшенная казна (сбруя и пр.)

Ответ:

А	Б	В	Г	Д
<i>5</i>	<i>3</i>	<i>6</i>	<i>4</i>	<i>2</i>

35

Задание 4. Ниже приведены суждения историков об одном и том же периоде истории России.

Укажите название периода, перечислите основные три основных события этого периода с указанием дат.

Прокомментируйте наиболее достоверное, на ваш взгляд, мнение историка о причинах событий данного времени.

Максимальный балл за задание– 10

«... тогда началась великая беда ... и корень ее в безумной распре знатных шляхетских родов» (В. Н. Татищев).

«... это сложный социальный кризис, поводом к которому явилось пресечение династии Калиты, но подлинные причины коренились в самом строе государства, в неравномерном распределении



II (муниципальный) этап Всероссийской олимпиады школьников
2015/16 учебный год

Предмет	Класс	Дата	Время начала	Время окончания
История	8	15 ноября 2016	10:00	11:30

государственных повинностей, порождавших социальную рознь» (В.О. Ключевский).

«... главной причиной является закрепощение крестьян ... что подготовило почву для начала восстаний» (Б.Д. Греков).

«... крестьянская война не прекращалась на протяжении всего периода, являясь как бы стержнем процесса исторического развития в этот период» (А.А. Зимин).

Ответ: Смутное время

25

Задание 5. Из перечисленных исторических личностей три человека – современники. Назовите их, написав номера, под которыми они указаны в списке. *Максимальный балл за задание – 2*
1) Жанна д'Арк, 2) Борис Годунов, 3) Василий II (Темный), 4) Юрий Долгорукий, 5) Витовт, 6) Марко Поло.

Ответ: 2, 5, 6

25

Задание 6. Объясните происхождение и исторический смысл любых двух крылатых выражений. В каком значении они употребляются сегодня? *Максимальный балл за задание – 8*

«Положить в долгий ящик»; «Работать спустя рукава»; «Тянуть волокиту»; «Подлинная правда»; «Бить баклуши»; «Зарубить на носу»; «Остаться с носом»; «Проходить красной нитью»; «Точить лясы»; «Кричать во всю ивановскую».

„зарубить на носу“ – заткнуть, „кричать во всю ивановскую“ – громко говорить.

45

Задание 7. Найдите элементы храма на изображении, используя приведенные ниже описания *Максимальный балл за задание – 18*



II (муниципальный) этап Всероссийской олимпиады школьников
2015/16 учебный год

Предмет	Класс	Дата	Время начала	Время окончания
История	8	15 ноября 2016	10:00	11:30

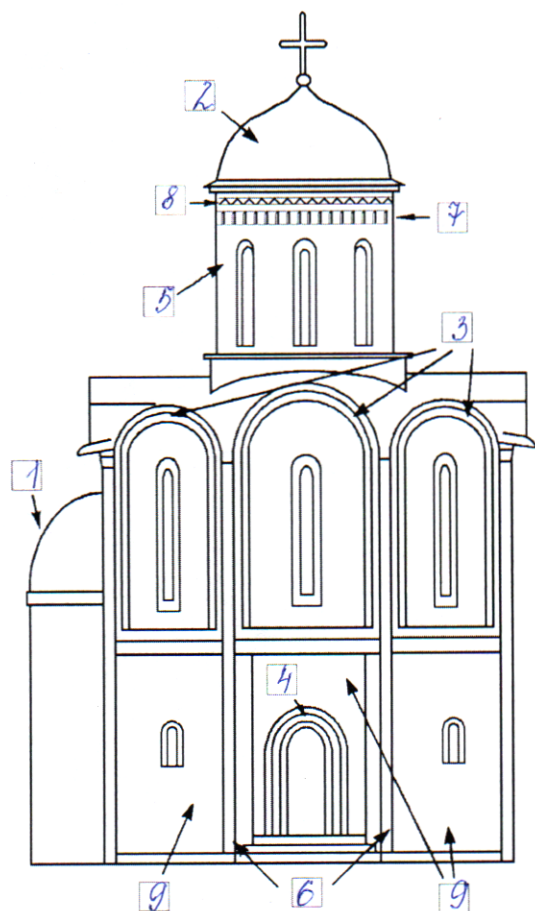

1. *Апсида* – алтарный выступ храма, ориентированный на восток. 2
2. *Купол* – верхняя часть храма. 2
3. *Закомары* – полукруглое или килевидное завершение наружной части стен храма. 2
4. *Портал* – вход в храм. 2
5. *Барaban* – часть храма, несущая купол. 2
6. *Лопатки* – вертикальные выступы на стене храма. 2
7. *Порeбрик* – декоративная полоса из кирпичей, поставленных на ребро под углом к поверхности фасада. 2
8. *Бегунец* – вид орнаментальной кирпичной кладки в виде пояса, образующего на поверхности стены ряд треугольных углублений, последовательно обращенных вершинами вверх и вниз. 2
9. *Пряcло* – участок стены древнерусского каменного сооружения, ограниченный двумя лопатками, пилонами или башнями. 2

Задание 8. Перед вами фрагменты текстов Древнерусского периода. Соотнесите текст и название произведения, указанное в таблице. Максимальный балл за задание – 6

1.«<...> Что умеете хорошего, то не забывайте, а чего не умеете, тому учитесь — как отец мой, дома сидя, знал пять языков, оттого и честь от других стран. Лениость ведь всему мать: что кто умеет, то забудет, а чего не умеет, тому не научится. Добро же творя, не ленитесь ни на что



II (муниципальный) этап Всероссийской олимпиады школьников
2015/16 учебный год

Предмет	Класс	Дата	Время начала	Время окончания
История	8	15 ноября 2016	10:00	11:30

хорошее, прежде всего к церкви: пусть не застанет вас солнце в постели. Так поступал отец мой блаженный и все добрые мужи совершенные».

2.«...» Земля многолюдна, да сельские люди очень бедны, а бояре власть большую имеют и очень богаты. Носят бояре на носилках серебряных, впереди коней ведут в золотой сбруе, до двадцати коней ведут, а за ними триста всадников, да пеших пятьсот воинов, да десять трубачей, да с барабанами десять человек, да дударей десять. А когда султан выезжает на прогулку с матерью да с женою, то за ним всадников десять тысяч следует да пеших пятьдесят тысяч, а слонов выводят двести, и все в золоченых доспехах, и перед ним — трубачей сто человек, да плясунов сто человек, да ведут триста коней верховых в золотой сбруе, да сто обезьян, да сто наложниц, гаурыки называются».

3.«А ты, храбрый Роман, и Мстислав! Храбрые помыслы влекут ваш ум на подвиг. Высоко летишь ты на подвиг в отваге, точно сокол, на ветрах паря, стремясь птицу в дерзости одолеть. Ведь у ваших воинов железные паворзи под шлемами латинскими. Потому и дрогнула земля, и многие народы — хинова, литва, ятвяги, деремела и половцы — копья свои побросали и головы свои склонили под те мечи булатные. Но уже, князь, Игорю померк солнца свет, а дерево не к добру листву сронило: по Роси и по Суле города поделили. А Игорева храброго полка не воскресить! Дон тебя, князь, кличет и зовет князей на победу. Ольговичи, храбрые князья, уже успели на брань».

Название произведения	Фрагмент текста
Поучение Владимира Мономаха	1
Слово о полку Игореве	3
Хождение за три моря	2

65

Задание 9. Вставьте вместо пропусков соответствующее слово

Максимальный балл за задание—4

1. В Западной Европе – хроники, на Руси – ...
2. Московское государство – Успенский собор, Российская империя – Александро-Невская лавра, Киевская Русь – ... Собор Софии Киевской 45

Задание 10. Что или кто является лишним в ряду? Укажите лишнее слово

Максимальный балл за задание— 1

- 1) Шедевры древнерусской архитектуры: Софийский собор в Киеве, храм Христа Спасителя в Москве, Золотые ворота во Владимире, Спасо-Преображенский собор в Чернигове.

Ответ: Софийский собор в Киеве

Задание 11. Установите соответствие между именами российских государей и названиями документов, принятых в их царствование:

Максимальный балл за задание— 8

- 1) Петр I; 2) Алексей Михайлович; 3) Иван IV; 4) Петр III;

- а) Соборное уложение;
- б) Табель о рангах;
- в) Манифест о вольности дворянской;
- г) Судебник;



II (муниципальный) этап Всероссийской олимпиады школьников
2015/16 учебный год

Предмет	Класс	Дата	Время начала	Время окончания
История	8	15 ноября 2016	10:00	11:30





д) Жалованная грамота городам.

Петр I	Алексей Михайлович	Иван IV	Петр III
б	а	г	в

85

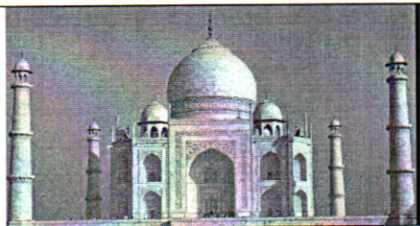
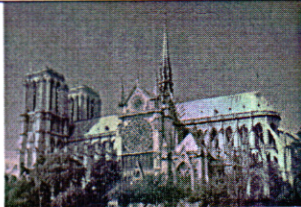
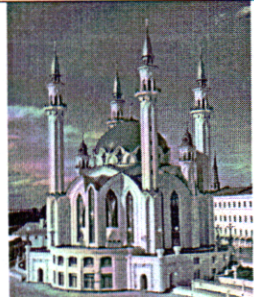
Задание 12. Соотнесите культовые архитектурные сооружения и религию, к которой они относятся. Ответ запишите в таблицу. Обратите внимание, что к одной религии может быть отнесено несколько изображений.

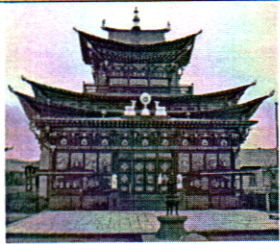
Максимальный балл за задание—5

А 	Б 
В 	Г 
Д 	Е 

Ответ:

Христианство	Буддизм	Ислам
Г	В, Д	А, Е

1 1 1

85